

2091. 2016
Załącznik nr 3

do Zarządzenia Burmistrza Miasta Augustowa
w sprawie przeprowadzenia konsultacji społecznych
dotyczących budżetu obywatelskiego
Miasta Augustowa w 2017 r.

URZĄD MIEJSKI
W AUGUSTOWIE
WPKYNEŁO

22.09.2016

Zat. 

Formularz zgłoszeniowy propozycji zadania do budżetu obywatelskiego na 2017 rok wraz z listą mieszkańców Miasta Augustów popierających propozycję

1. Nazwa zadania:

„Kolorowe jarmarki”

2. Określenie zadania wskazujące na zgodność z zadaniami miasta określonymi w ustawie o samorządzie gminnym:

Art. 7 Punkt 1. Podpunkt 1),10),11)

3. Określenie miejsca, lokalizacja realizacji zadania (adres, numer geodezyjny działki):

Rynek Zygmunta Augusta / Błonia / okolica amfiteatru

4. Opis zadania (należy opisać, na czym ma polegać zadanie, co dokładnie ma zostać wykonane, jaki ma być efekt końcowy, jak ma być realizowane zadanie):

Wykonanie 12 przenośnych stoisk handlowych, które będą wykorzystywane jako punkty handlowe przed Bożym Narodzeniem i Wielkanocą, w trakcie obchodów Dni Augustowa, podczas Pływania na Byle Czym, Targach agroturystycznych i innych lokalnych wydarzeń. Stoiska, na czas jarmarków i imprez, będą ustawiane w zależności od potrzeb: na Rynku Zygmunta Augusta, Błoniach, w okolicach amfiteatru. Mają być przeznaczone do sprzedaży rękodziela i wyrobów regionalnych, w tym produktów spożywczych.

5. Uzasadnienie zasadności realizacji zadania:

Istnieje potrzeba i społeczne oczekiwanie oczyszczenia przestrzeni Rynku Zygmunta Augusta z prowizorycznych, nieestetycznych stoisk i straganów. Projekt wychodzi na przeciw tym oczekiwaniom, porządkując i ujednolicając miejsca sprzedaży podczas jarmarków i imprez masowych. Ich prosta, minimalistyczna forma dobrze wpisuje się zarówno w przestrzeń miejską, jak i otaczającą Augustów przyrodę. Oryginalna bryła sama w sobie może stanowić atrakcję turystyczną. W perspektywie istnieje możliwość stworzenia pasażu handlowego lub rozsiania stanowisk po 2-3 sztuki w najczęściej uczęszczanych przez mieszkańców i przyjezdnych miejscach.

6. Beneficjenci zadania (należy wskazać, komu będzie służyło zadanie oraz jakie grupy mieszkańców odniosą korzyść z jego realizacji):

Mieszkańcy Augustowa i okolic, kuracjusze i turyści.

7. Szacunkowe koszty zadania (należy uwzględnić wszystkie rodzaje kosztów składające się na realizację zadania):

Wykonanie 12 stoisk handlowych po 5 000 zł

RAZEM: 60 000 zł

8. Szacunkowe koszty jakie będzie generować realizacja zadania w przyszłości (koszty utrzymania, itp.):

Koszty wynajmu stanowisk handlowych rękodzielnikom i wytwórcom, pokryją koszty konserwacji domków (malowanie) i transportu z miejsca tymczasowej ekspozycji na miejsce składowania.

Proponowane miejsce przechowywania to teren spółki miejskiej „Kodrem”.

9. Kontakt do osoby składającej propozycję zadania - imię i nazwisko (ewentualnie nazwa i osoba reprezentująca), adres korespondencyjny, nr telefonu oraz o ile to możliwe adres mejlowy:

10. Załączniki:

(zalecane np. wizualizacja, przedmiar robót, kosztorys, projekt budowlany, ekspertyzy, analizy, rekomendacje, opracowania graficzne, itp.)

- opis stoiska
- lokalizacja stoiska na RZA
- projekt stoiska typ A
- projekt stoiska typ B

Wyrażam zgodę na przetwarzanie moich danych osobowych dla potrzeb niezbędnych do realizacji konsultacji społecznych dotyczących budżetu obywatelskiego Miasta Augustowa w 2017 r. (zgodnie z Ustawą z dnia 29.08.1997 roku o ochronie danych osobowych). Administratorem danych jest Burmistrz Miasta Augustów z siedzibą w Augustowie ul. 3 Maja 60. Dane osobowe przetwarzane są wyłącznie w celu realizacji Augustowskiego Budżetu Obywatelskiego na 2017 r. i nie będą przekazywane innym odbiorcom. Osobie, której dane dotyczą, przysługuje prawo dostępu do treści jej danych oraz możliwość ich poprawiania.

podpis

Opis stoiska do sprzedaży rękodzieła – Kolorowe Jarmarki

Stoiska handlowe to małe mobilne obiekty o powierzchni ok 4.8m² i wysokości 3,20m przeznaczone do okolicznościowej sprzedaży rękodzieła oraz tradycyjnych, regionalnych wyrobów spożywczych. Są wykonane w konstrukcji drewnianej szkieletowej, zadaszane, oświetlone i przygotowane do szybkiego transportu.

Konstrukcja i wykończenie obiektu:

Podstawa – rama stalowa przystosowana do załadunku wózkiem widłowym i transportu samochodem ciężarowym.

Konstrukcja nośna – Drewniana rama z kanciaków 8x8 cm, łączona za pomocą złączy ciesielskich oraz blachowych złączy ciesielskich za pomocą wkrętów.

Ściany – deski drewniane gr 3cm mocowane za pomocą wkrętów stalowych

Dach – deski drewniane gr 3cm, na mocowane za pomocą wkrętów stalowych na warstwie arkusza blachy stalowej powlekanej w kolorze grafitowym gr 0.5mm

Drzwi – drzwi wejściowe, okna oraz witryna frontowa wykonana z desek drewnianych identycznych dla ścian.

Szklenie – brak

Zabezpieczenie desek – malowanei farbą do drewna w kolorze białym z jasnoszarymi akcentami

Instalacje – 1szt gniazdo przyłączeniowe zewnętrzne oraz 2szt gniazdo zasilające wewnątrz obiektu. Gniazda umożliwią przyłączenie obiektu do energii elektrycznej, a gniazda wewnętrzne umożliwią zasilanie niezbędnych urządzeń.

Oświetlenie to 6szt opraw zewnętrznych lampami LED oraz jedna oprawa wewnętrzna LED.

Koszt wykonania obiektu:

Szacunkowa wartość materiału i robocizny wynosi 5 000zł brutto.
Koszt wyliczono na podstawie podobnego obiektu o powierzchni ok 4.5m²,

który został wykonany na indywidualne zamówienie i jest zlokalizowany na Rynku Zygmunta Augusta gdzie prowadzona jest obecnie sprzedaż rękodzieła.

Lokalizacja stoisk na Rynku Zygmunta Augusta

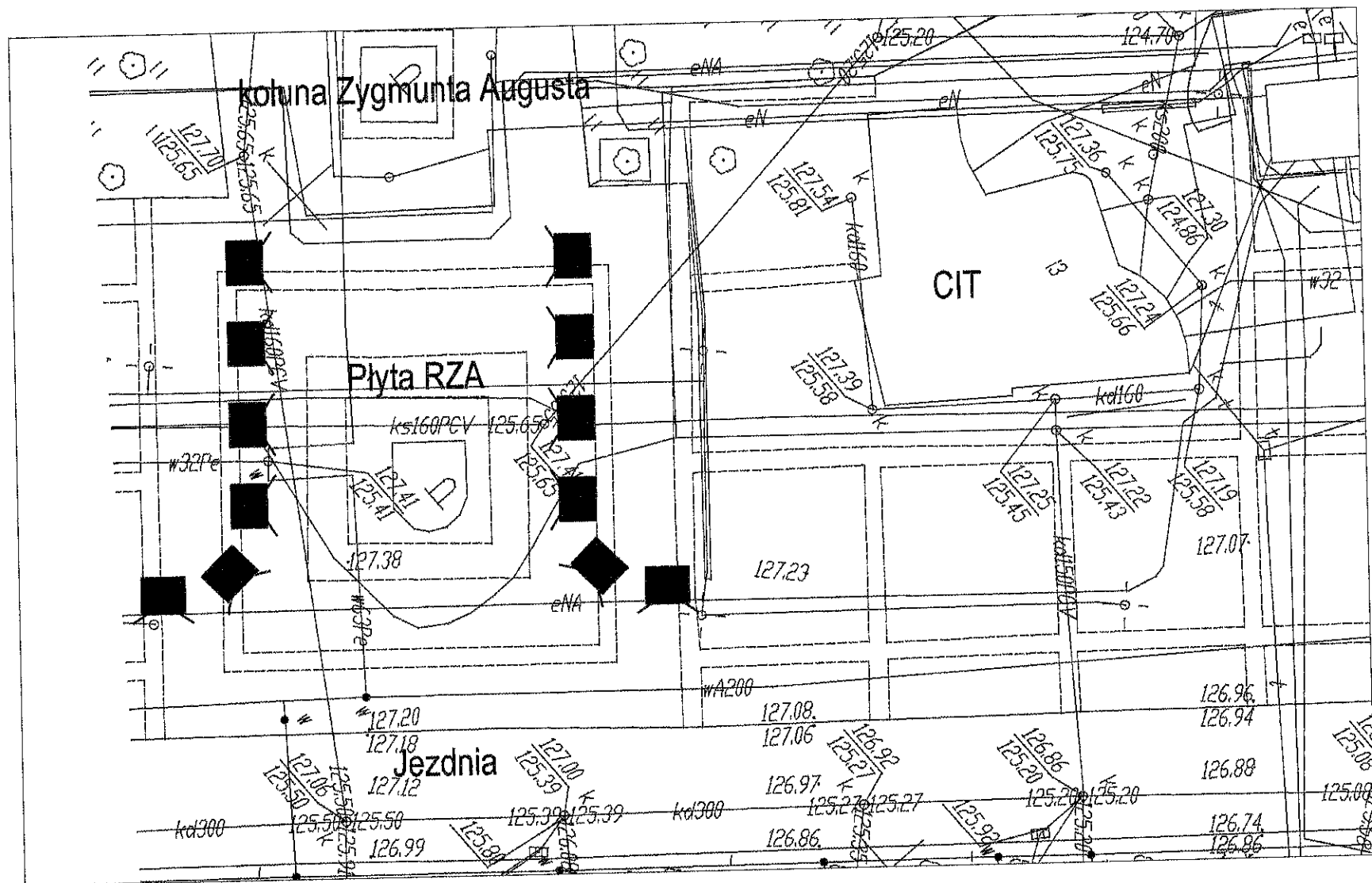

Projekt stoiska rekolekcyjnego - TYP A

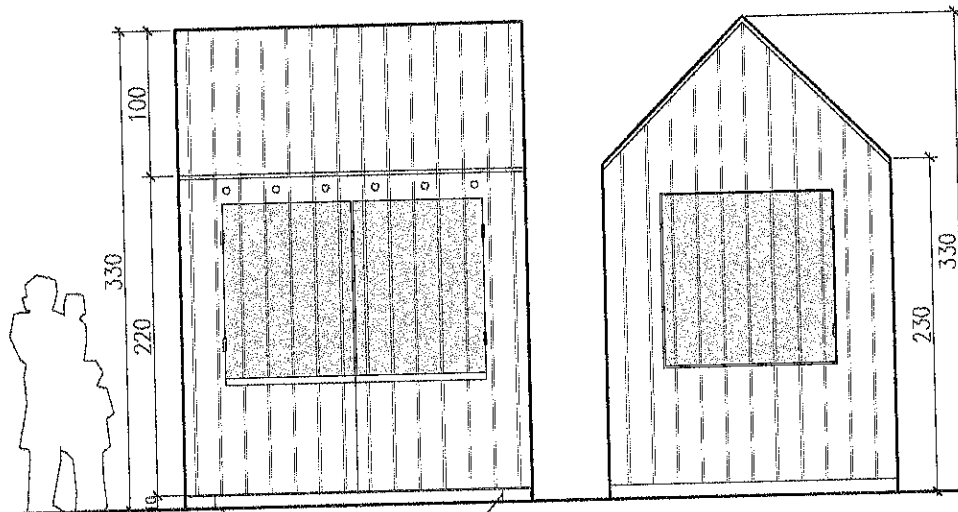

Front

Bok

uchwyt transportowy

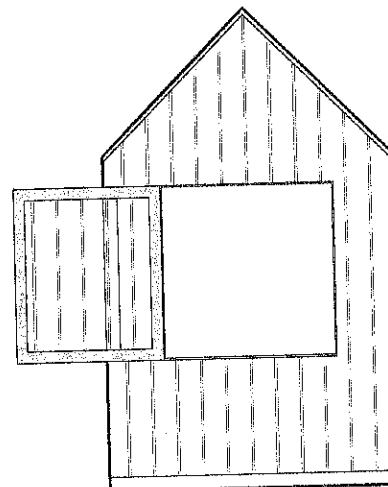

Bok - otwarte

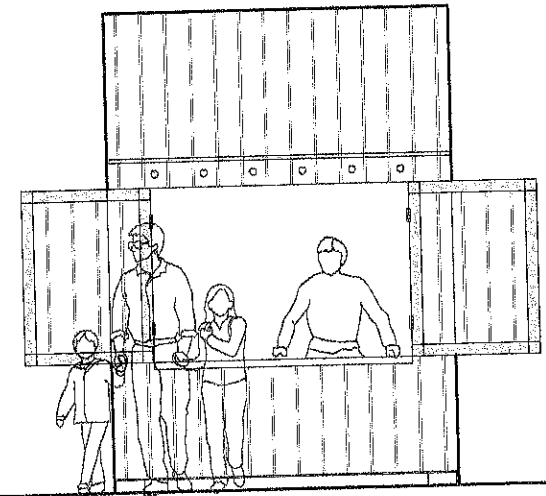

Front - otwarte

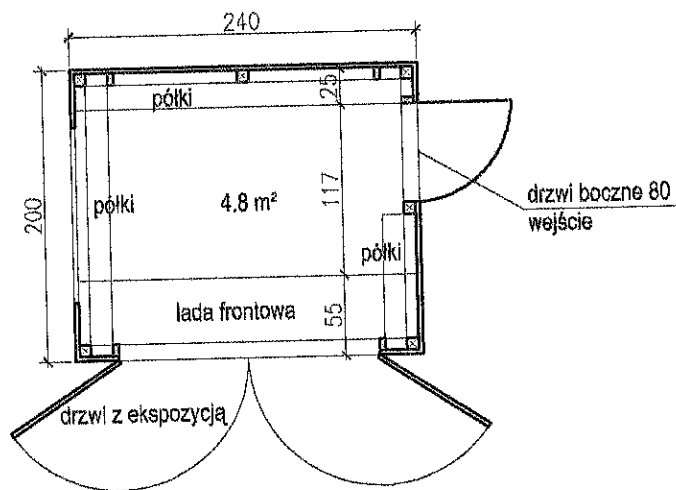

Rzut

Projekt stoiska - TYP B

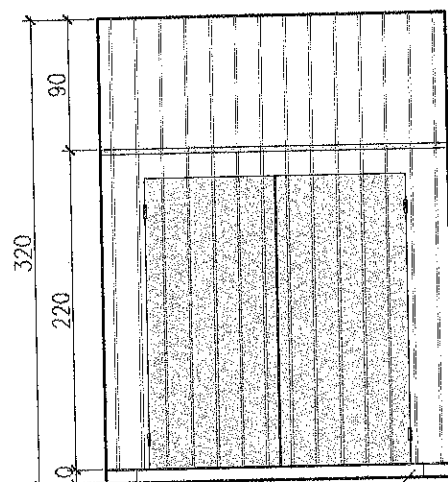

Front

uchwyt transportowy

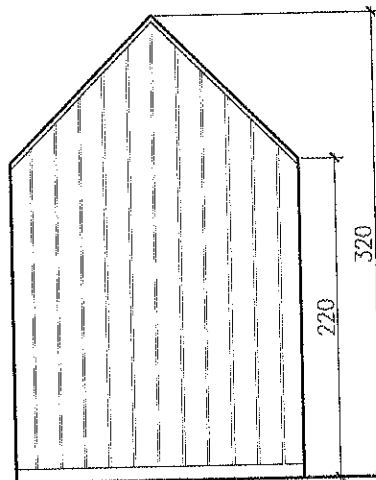

Bok

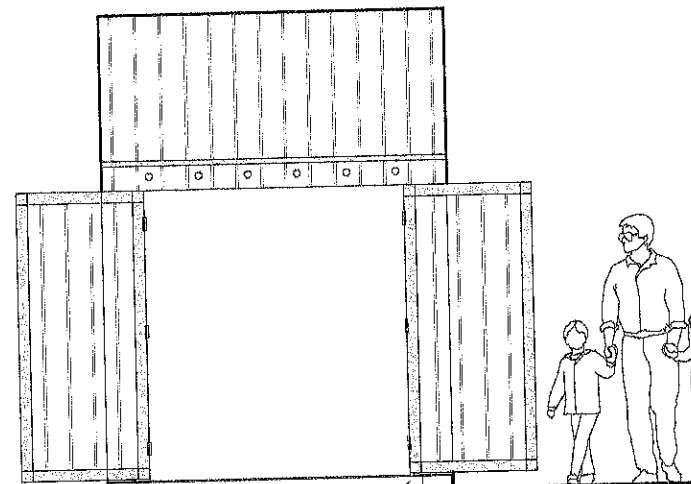

Front - otwarte

uchwyt transportowy

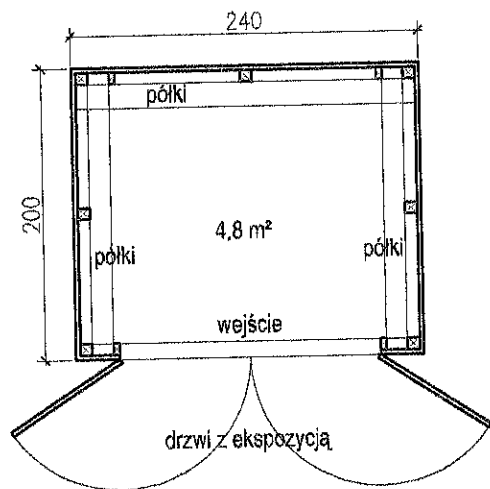

Rzut

